

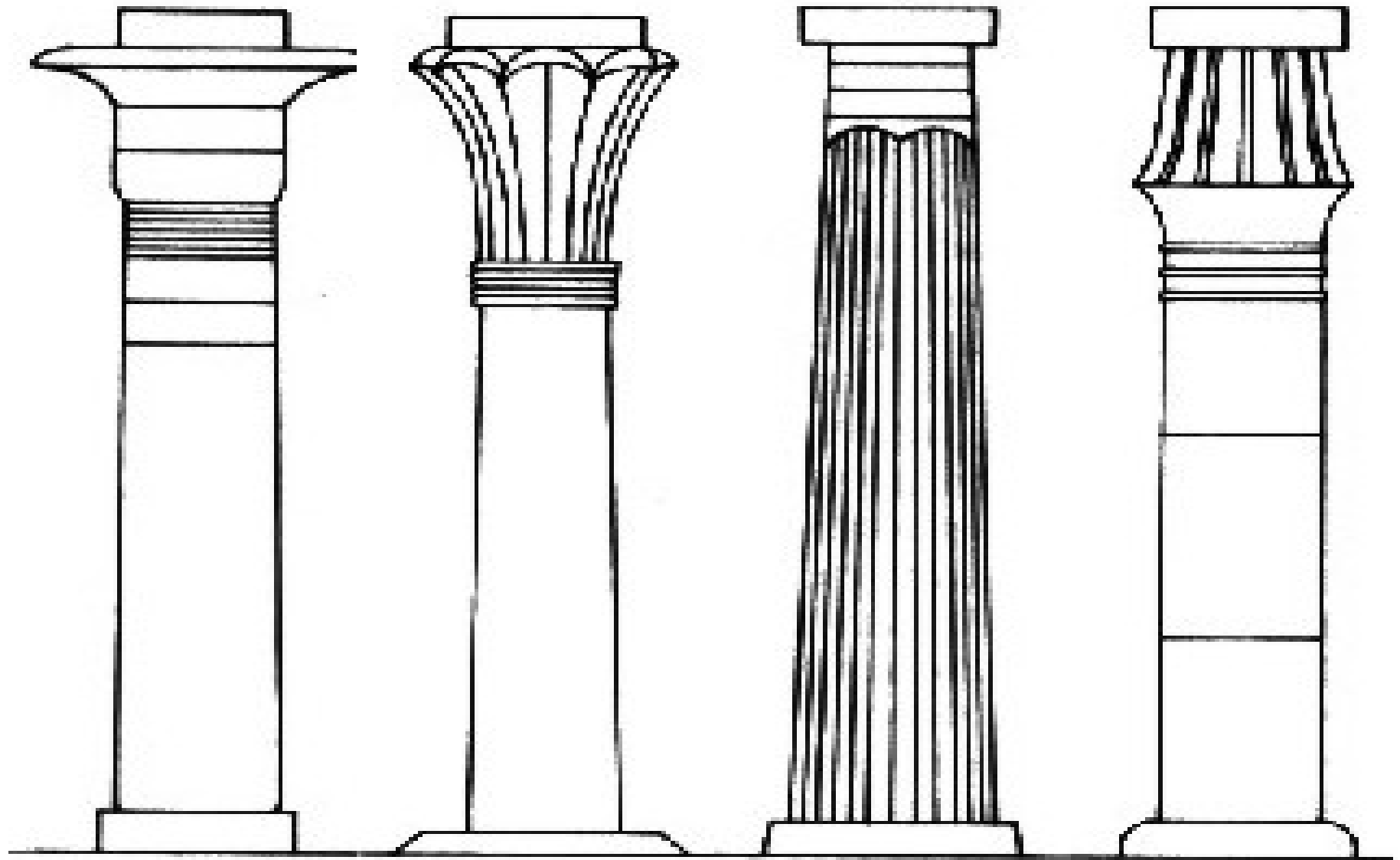

LAS COLUMNAS DEL TEMPLO



Columna campaniforme

Columna palmiforme

Columna fasciculada

Columna de capitel estriado

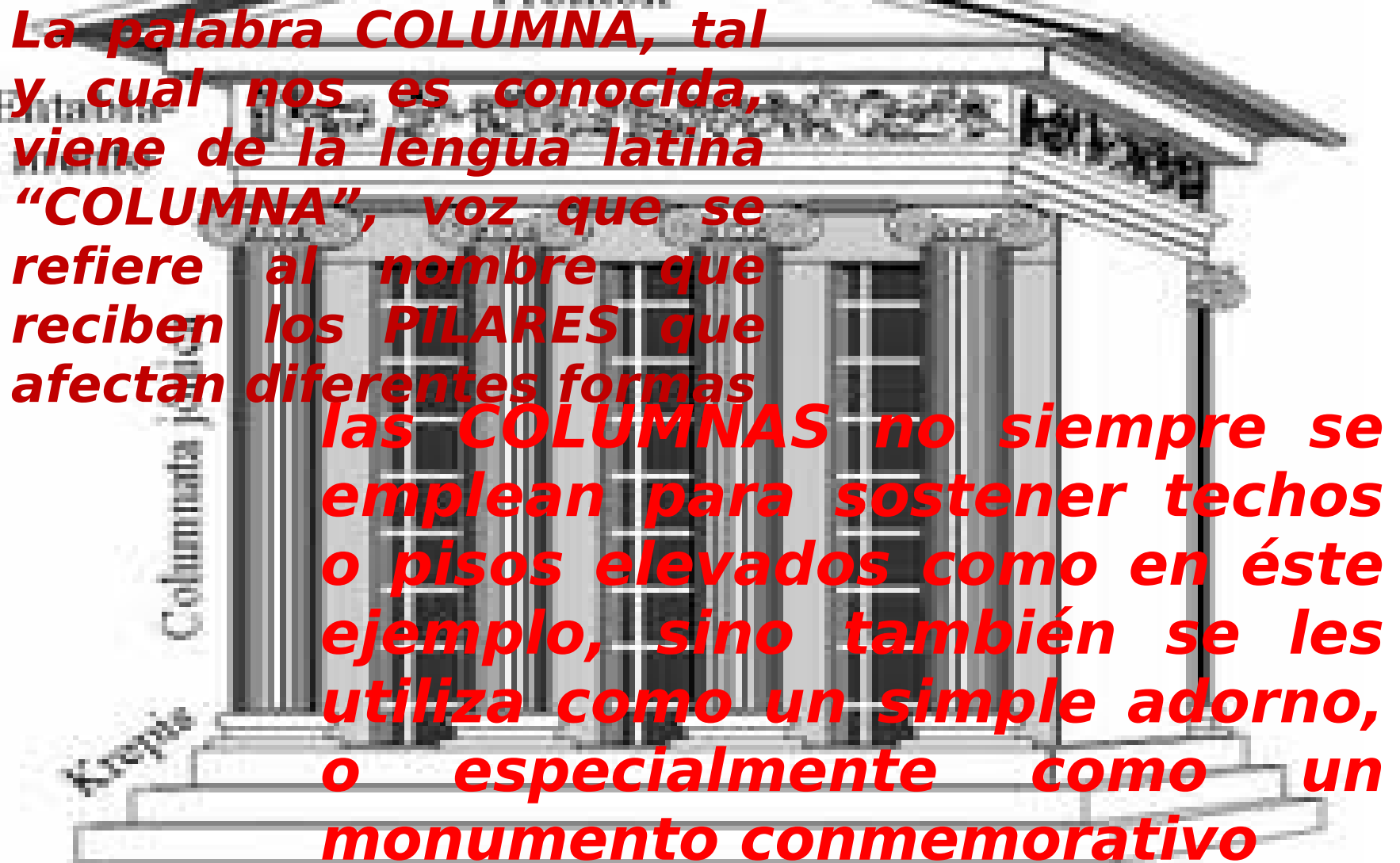

La palabra COLUMNA, tal y cual nos es conocida, viene de la lengua latina "COLUMNA", voz que se refiere al nombre que reciben los PILARES que afectan diferentes formas las COLUMNAS no siempre se emplean para sostener techos o pisos elevados como en éste ejemplo, sino también se les utiliza como un simple adorno, o especialmente como un monumento conmemorativo

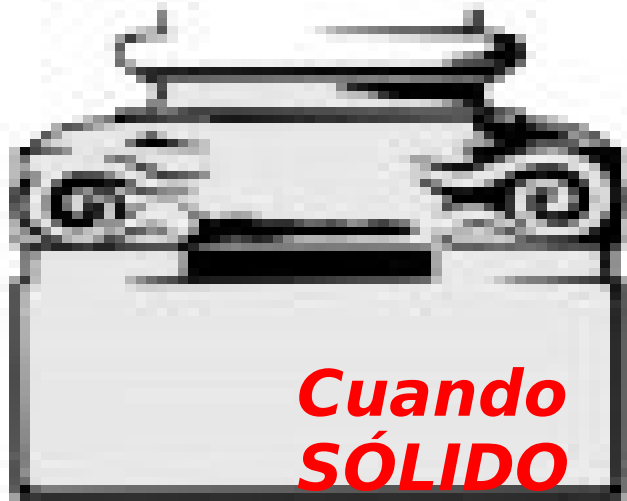

Quando no cuentan con un SÓLIDO PEDESTAL, pueden también CAER bajo el impulso de su propio PESO; y es por ese motivo que simbólicamente, nuestro trabajo es el construir un basamiento sólido y acorde a la Col.: Que queremos Ser.

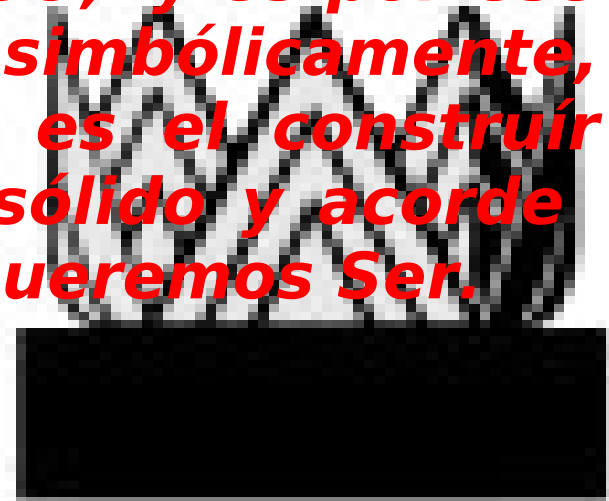

ENFRENTAR LAS
AMBICIONES
DESENFRENADAS, LAS
PASIONES VULGARES y EL
EGOÍSMO INSANO es y
debe ser
permanente y nuestro
principal objetivo del vivir
y en el compartir
cotidiano.





En "COLUMNA ROTA" nos convertimos conforme a nuestro Simb:., cuando faltamos al cumplimiento de nuestros DEBERES o JURAMENTOS, ... o porque simbólicamente hayamos sido sancionados con la suspensión de nuestros DERECHOS MASÓNICOS... y lo peor: BOLETINADOS y EXPULSADOS DE LA ORDEN.

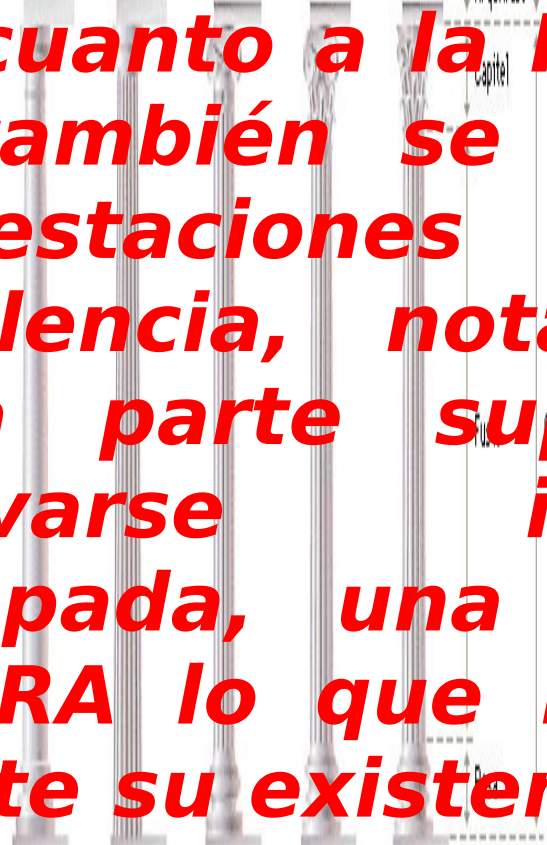

En cambio, a los Hermanos que pasan a ocupar su sitio en el ETERNO ORIENTE, y que cumplieron con sus DEBERES, es muy común que sobre el lugar en que reposan sus restos mortales, se les levante una COLUMNA COMPLETA, alusiva al carácter o espíritu de la actuación del Hermano sepultado.

A diagram of classical architectural elements, showing a section of a column and its entablature. The column is divided into sections: Capital, Shaft, and Base. The entablature is divided into sections: Architrave, Frieze, and Cornice. The word 'Entablamento' is written vertically on the right side of the diagram.

y en cuanto a la Plancha en que también se hacen las manifestaciones de condolencia, notamos que en la parte superior, se observarse igualmente estampada, una COLUMNA INTEGRAL lo que indica que durante su existencia, EL H:. Y la Col:. Que siempre fúe, AMÁS CAYÓ ABATIDA POR EL DESHONOR

En idénticas circunstancias se nos presentan los casos de que una LOGIA en pleno, cuando ABATE sus COLUMNAS para adoptar otros idealismos o modalidades, o cuándo cae bajo las más duras SANCIONES....en ambos casos se convierte en "COLUMNA ROTA", puesto que ha dejado de CUMPLIR con los Preceptos contenidos en los LANDMARKS

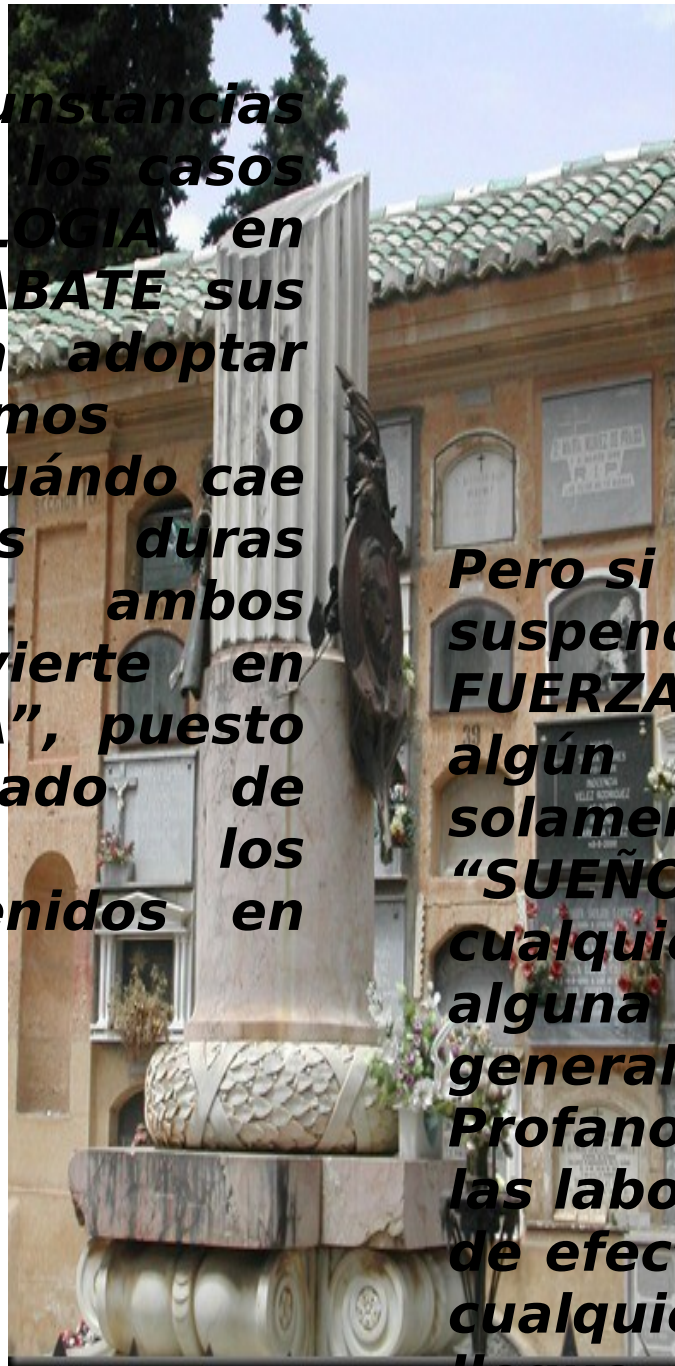

Pero si esa LOGIA únicamente suspende sus Trabajos por FUERZA MAYOR, durante algún tiempo, ese Cuerpo solamente queda en "SUEÑOS", al igual que cualquier Hermano que por alguna circunstancia generalmente por su trabajo Profano, deje de concurrir a las labores de su Taller o deje de efectuar sus PAGOS, o por cualquier otra causa que no llegue a constituir una

En nuestros Temp.:, tenemos siempre DOCE COLUMNAS, mismas que en lo Material sabemos que sirven para sostener la Bóveda de la Logia, pero en el orden filosófico, las COLUMNAS personifican a las Dignidades y Oficiales que Gobiernan y Dirigen los trabajos del Taller



Y en donde, los tres primeros órdenes arquitectónicos representan a las TRES DIGNIDADES de la Logia.





Orden dórico

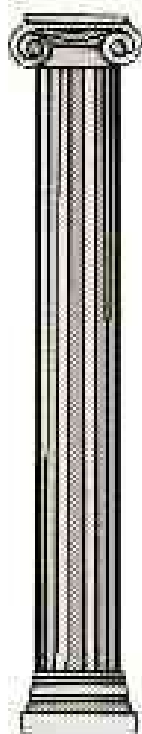

Orden jónico

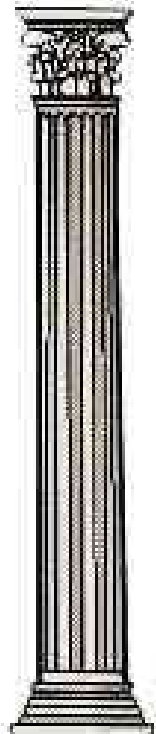

Orden corintio

Basa

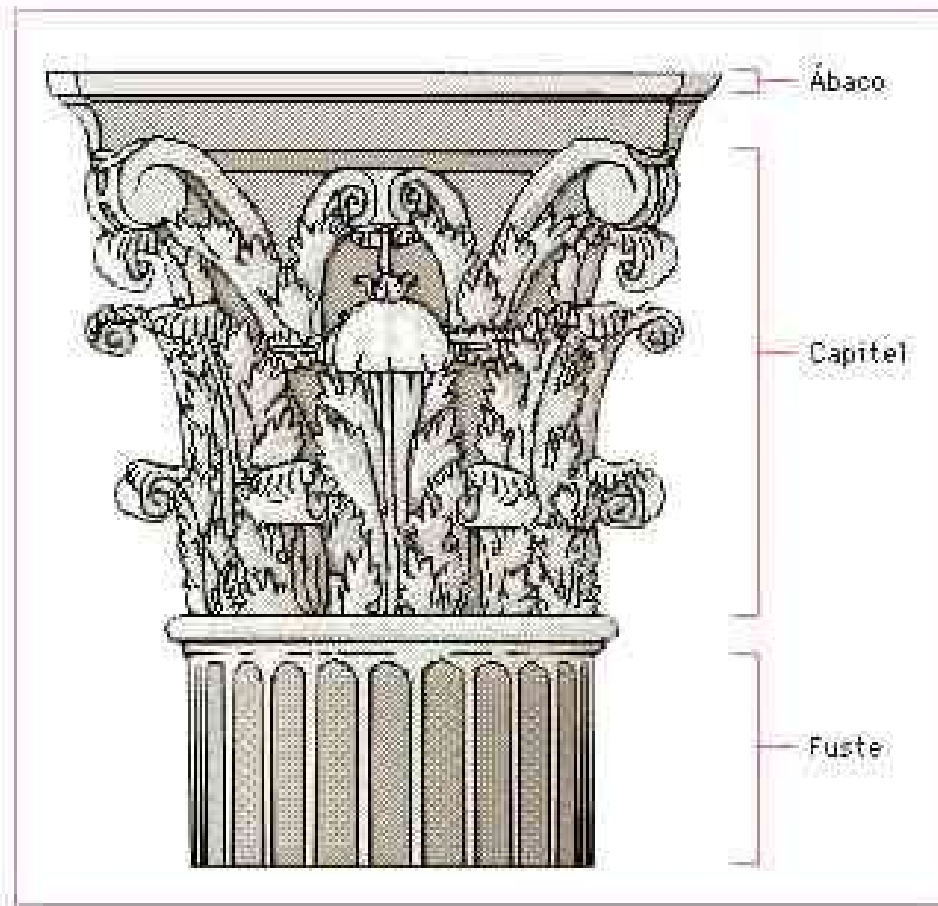

Por esa razón, en el simbolismo Masónico, TRES Hermanos constituyen una LOGIA JUSTA; que CINCO la hacen PERFECTA y quecon SIETE será JUSTA Y PERFECTA, es decir, que se toman como base a los TRES ÓRDENES de la arquitectura primitiva mas los DOS incorporados en el devenir del tiempoANALICEMOS UNA A UNA....

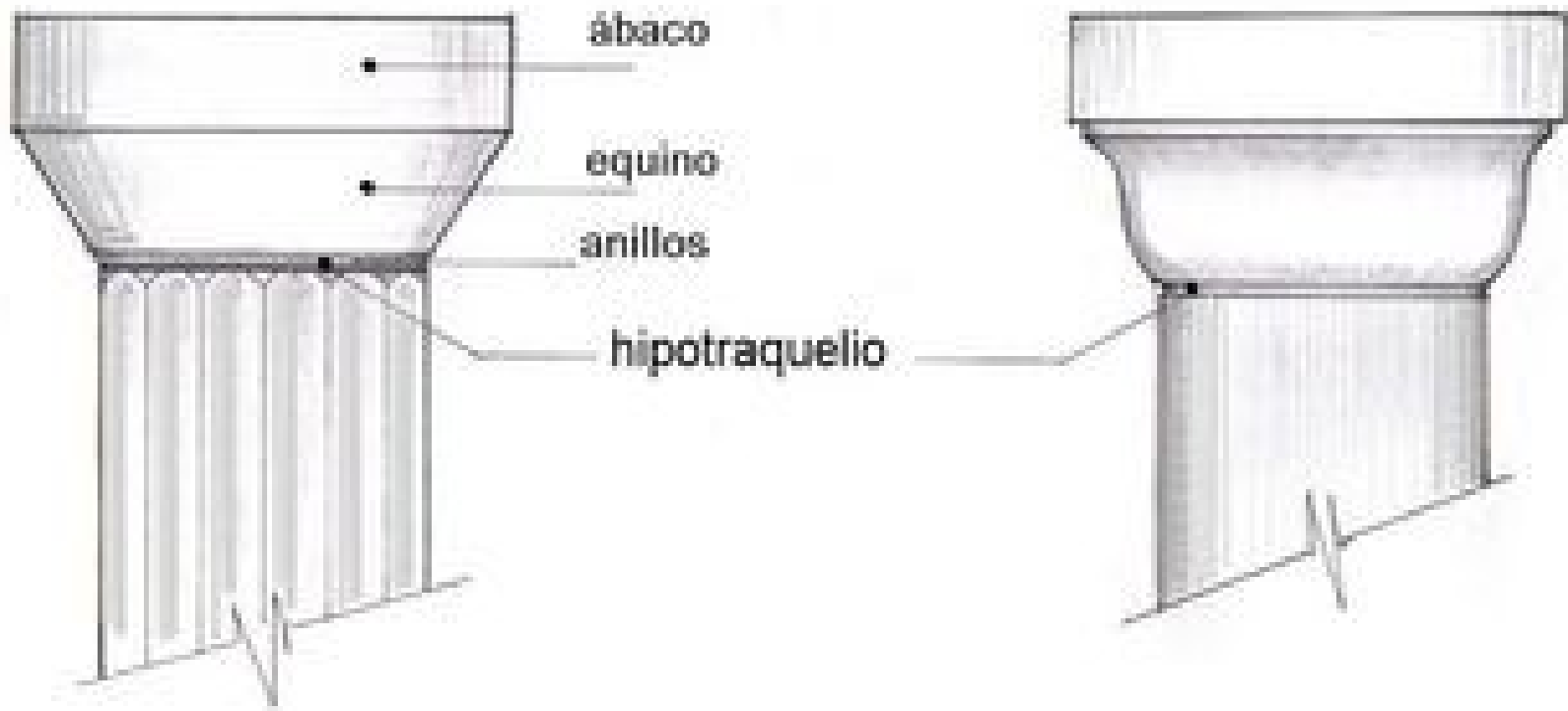

La COLUMNA DÓRICA, se compone de Capital con Abaco, y un Equino o Cuarto Bocel, su fuste es cilíndrico con estrías a lo largo, rematando en un Pie de Base Cuadrada.

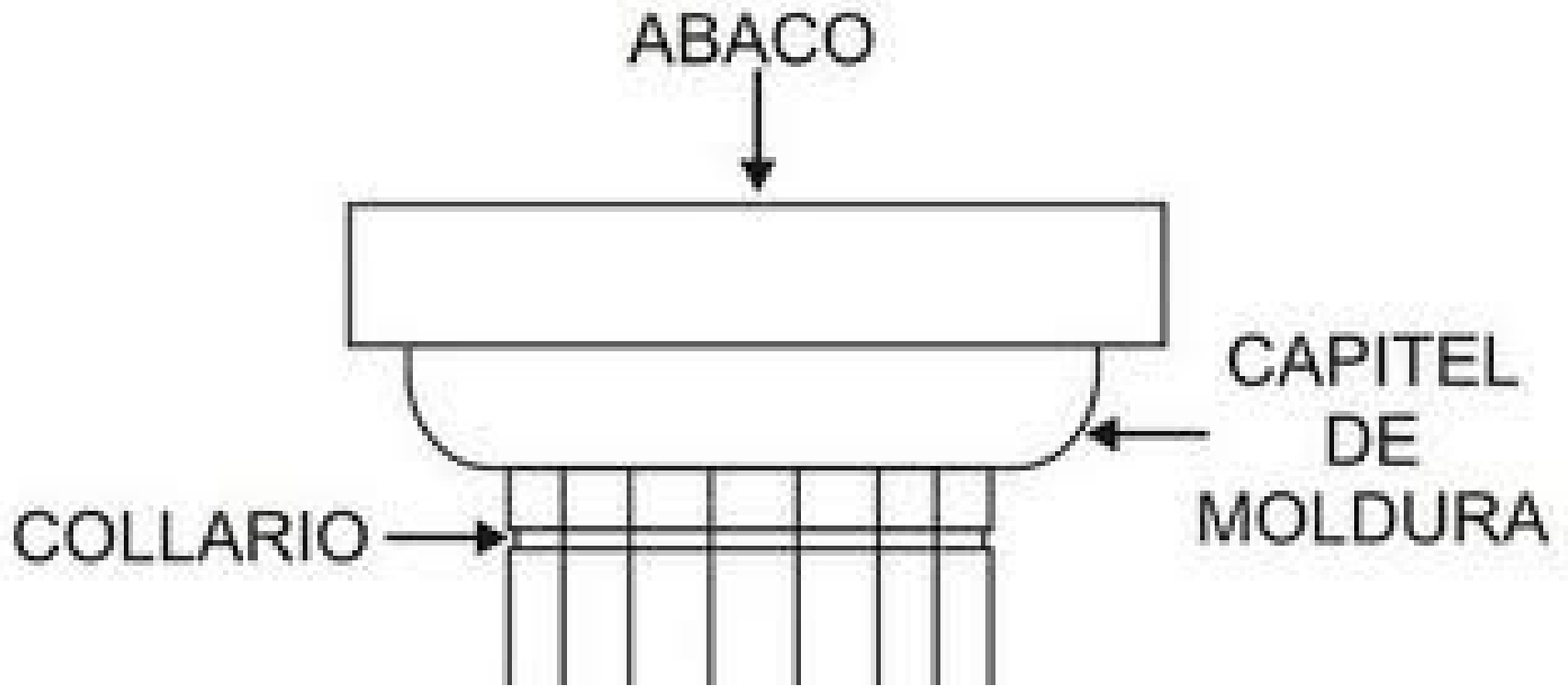

ORDEN DORICO

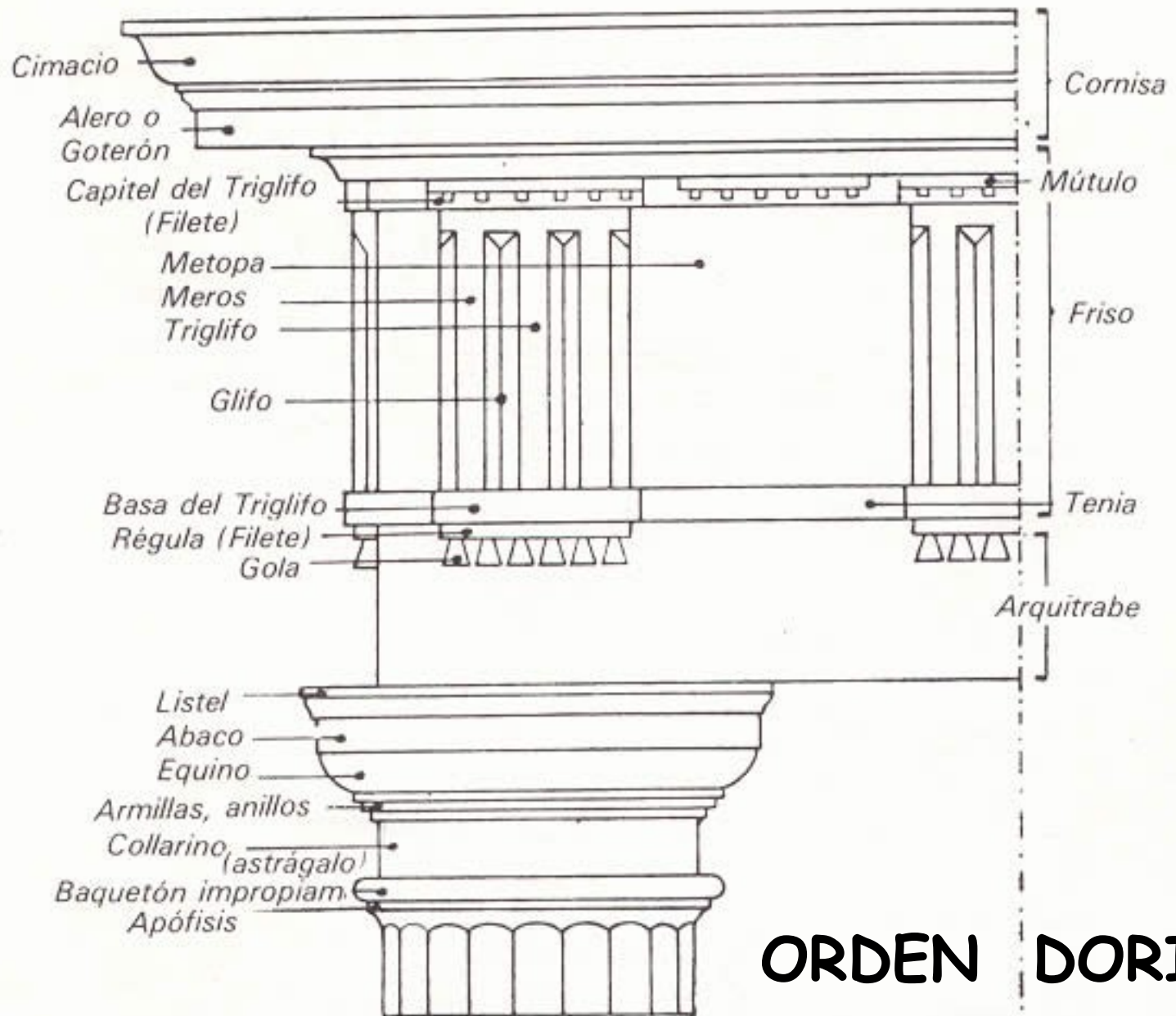

ORDEN DORICO

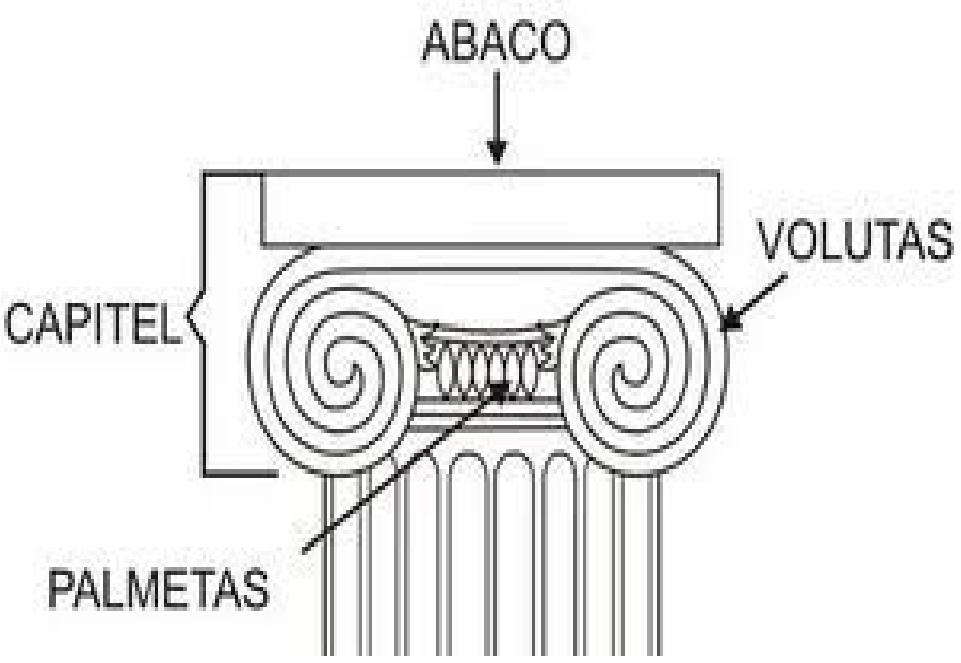

La COLUMNA JÓNICA, está constituida por un Capitel con Esgucio Inverso, adornado con Volutas, su fuste es también cilíndrico y estriado más delgado en su parte superior, y

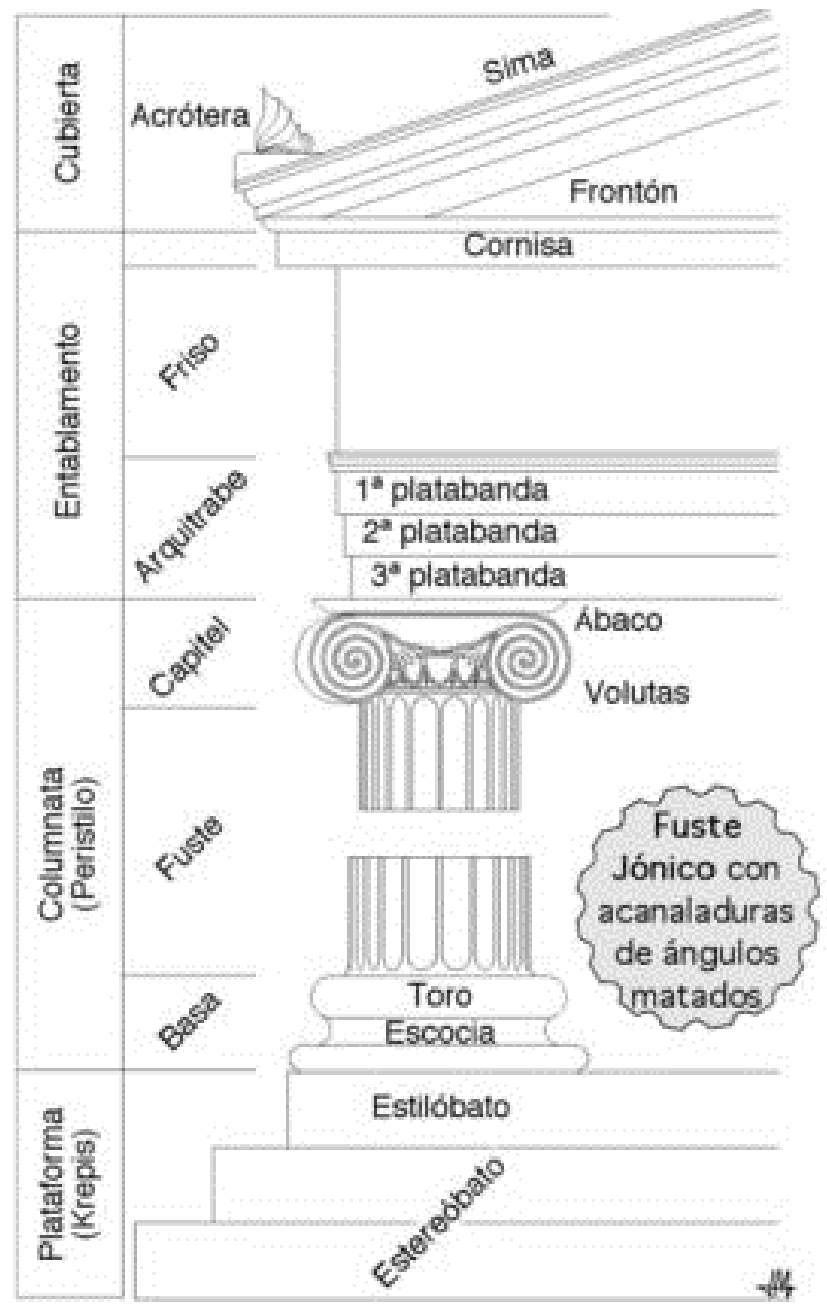

ORDEN JÓNICO

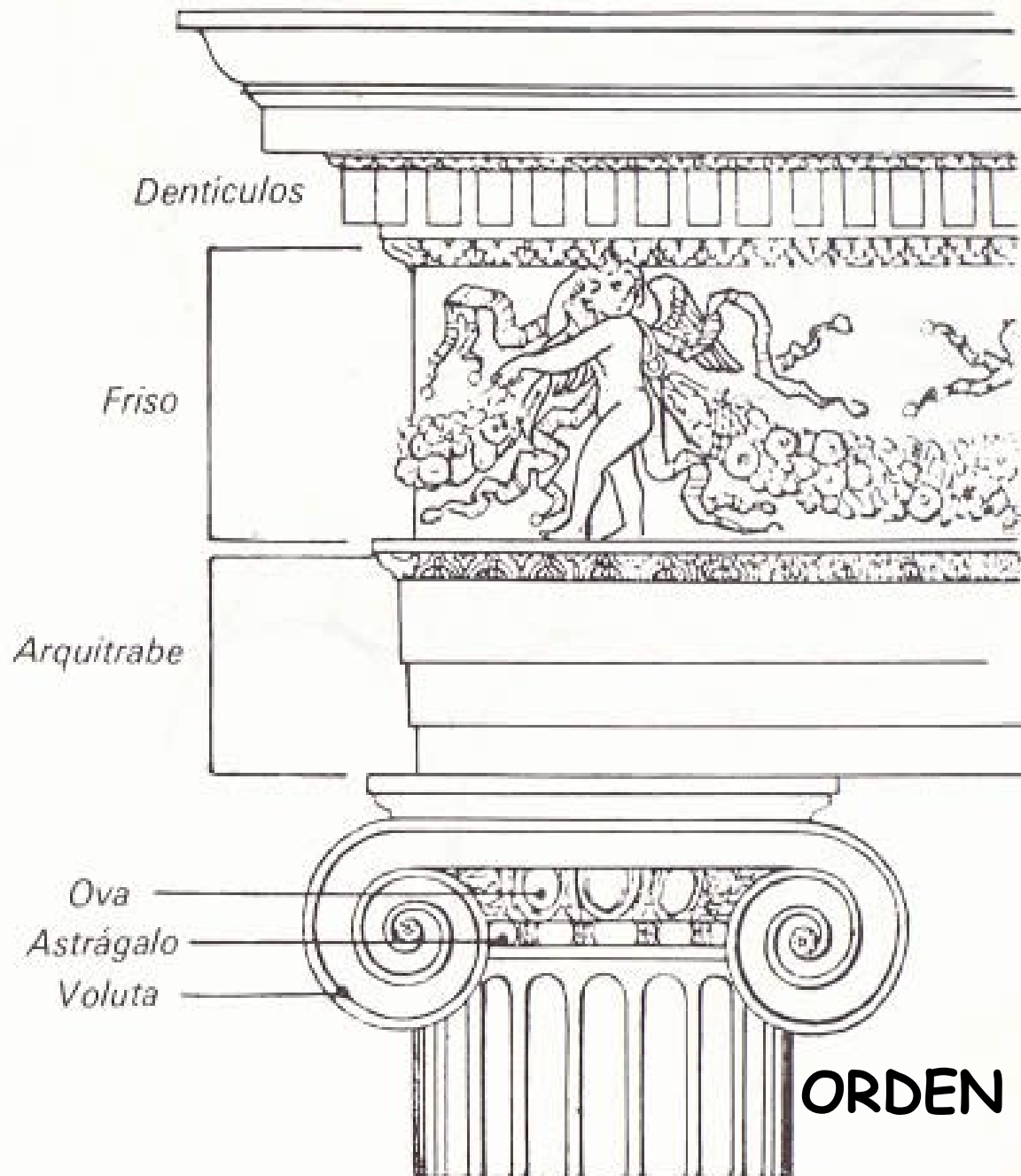

ORDEN JONICO

ORDEN ARQUITECTÓNICO CORINTIO

La COLUMNA CORINTIA, consta de Capitel adornado con Rosetones, hojas de Acanto y Calículos, su fuste es igualmente Cilíndrico y estriado en toda su extensión hasta llegar a su Base que remata directamente en el Piso.



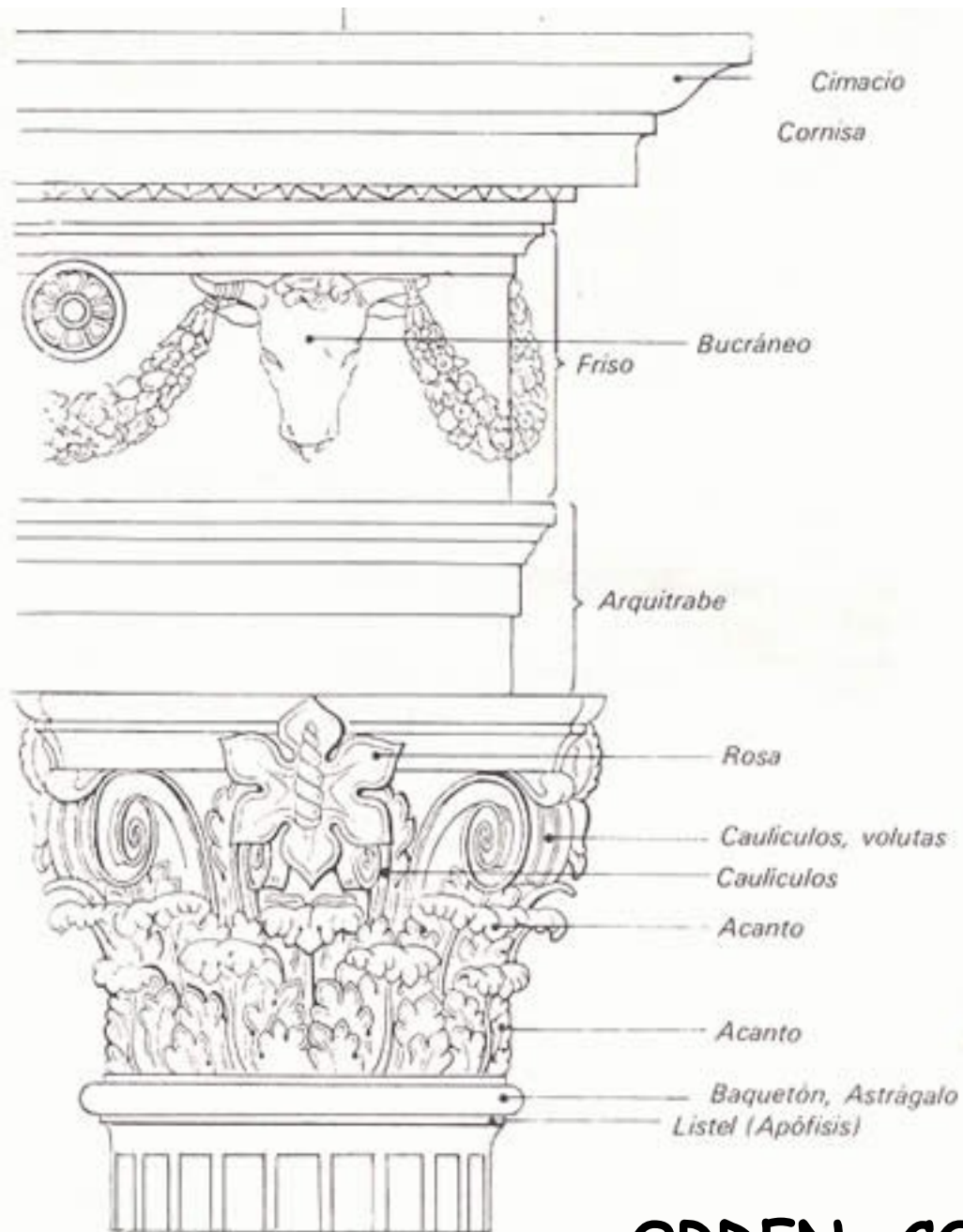

ORDEN CORINTIO

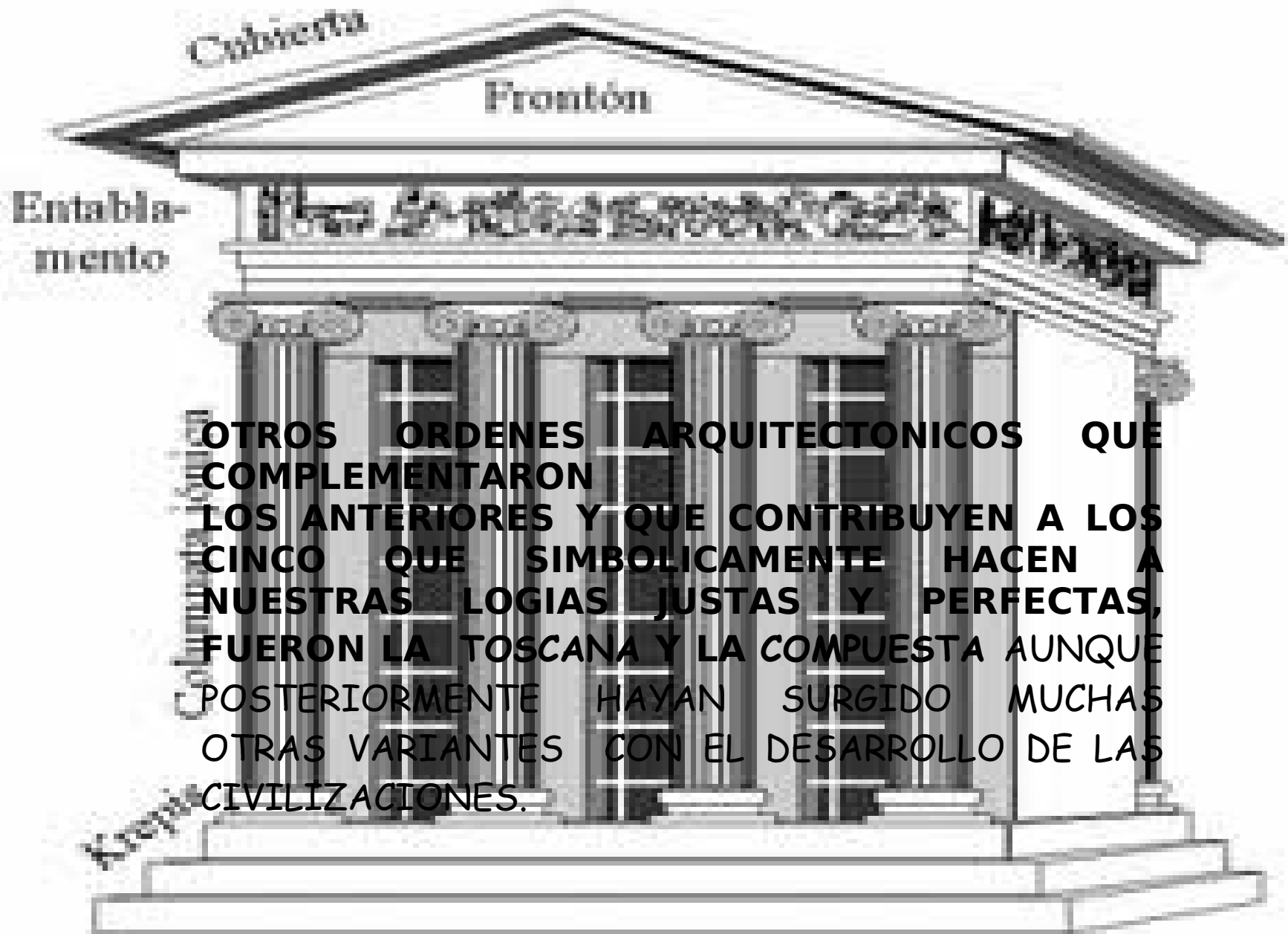

OTROS ORDENES ARQUITECTONICOS QUE COMPLEMENTARON LOS ANTERIORES Y QUE CONTRIBUYEN A LOS CINCO QUE SIMBOLICAMENTE HACEN A NUESTRAS LOGIAS JUSTAS Y PERFECTAS, FUERON LA TOSCANA Y LA COMPUESTA AUNQUE POSTERIORMENTE HAYAN SURGIDO MUCHAS OTRAS VARIANTES CON EL DESARROLLO DE LAS CIVILIZACIONES.

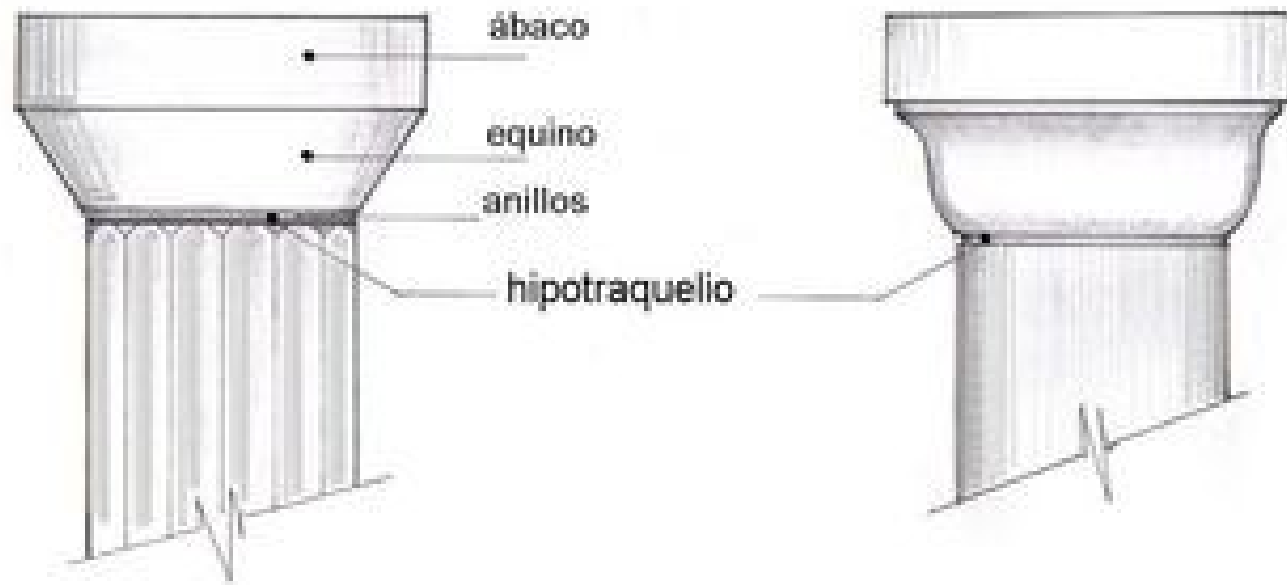

La *COLUMNA TOSCANA*, es aquella cuyo Capitel es casi idéntico al de la *Columna DÓRICA*, solamente que su fuste, aún cuando es también cilíndrico, se ve completamente liso; su base termina en un listel, descansando sobre un Toro o Rudón.

La *columna toscana* es una simplificación de la columna dórica; el orden toscano presenta la columna con una pequeña base, el fuste sin estrías y el capitel con una simple moldura; estas innovaciones tan sencillas han prevalecido en la historia del arte sobre la columna dórica. La columna Toscana es un poco más alta que la dórica

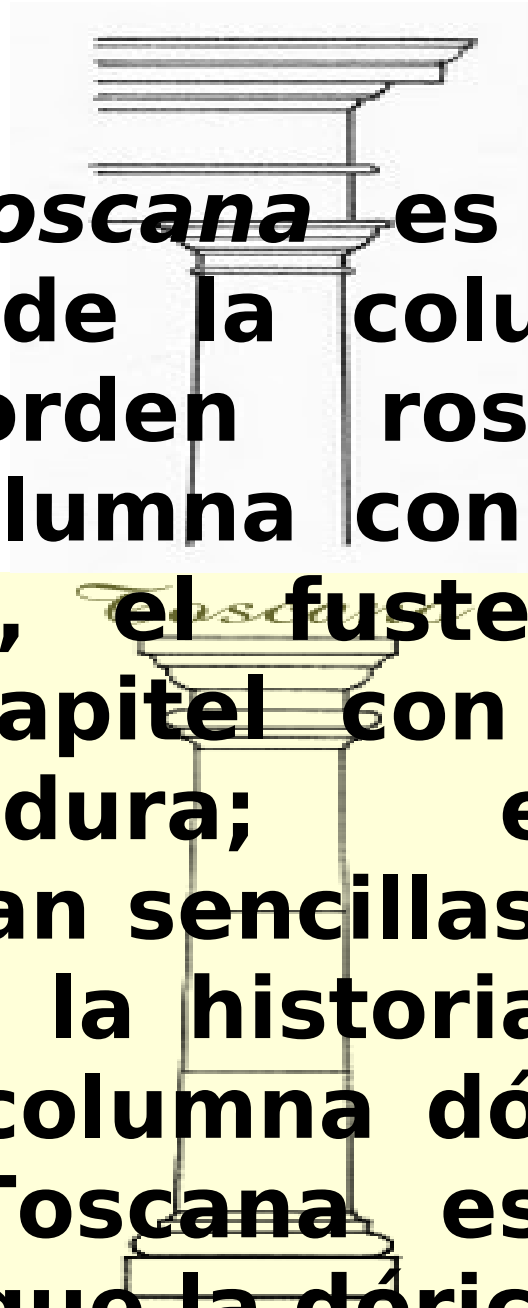

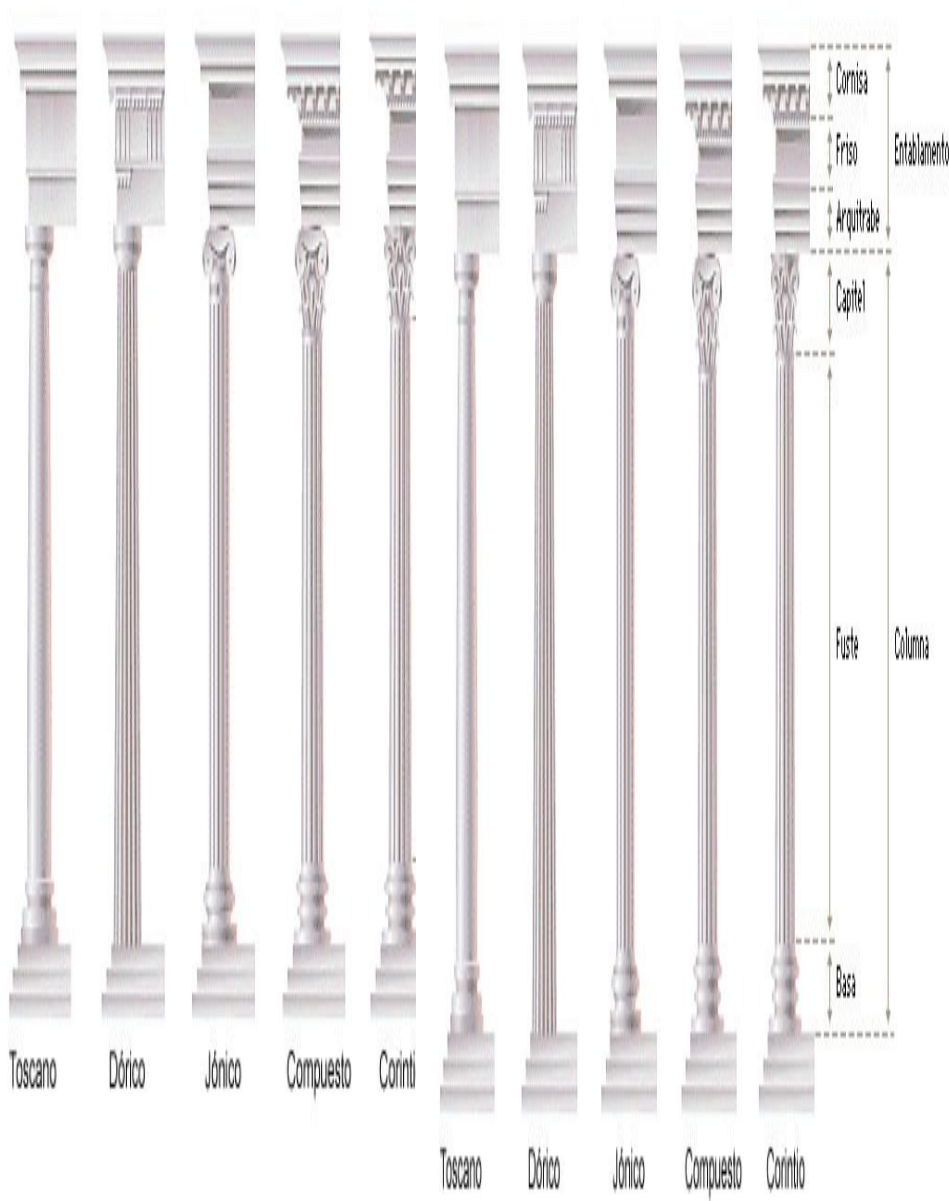

La.....COLUMNNA

**COMPUESTA.....
O COMPOSITA, lleva en su Capitel, los Rosetones y las Hojas de Acanto de la columna del orden CORINTIO, y el listel de la Columna DÓRICA; su fuste es cilíndrico y estriado en toda su extensión, e igualmente remata**

BA100

BA101

Columnas



BASES

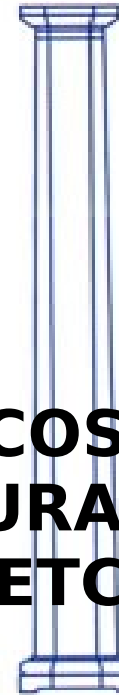
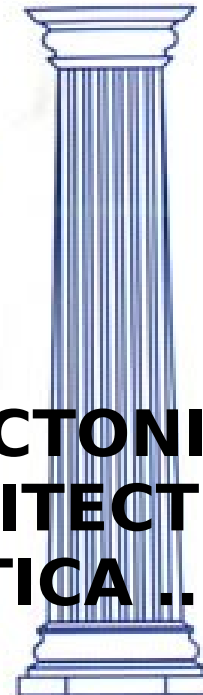

CO 01

CO 02

CO 03

CO 04

CO 05

CO 06

OTROS ORDENES ARQUITECTONICOS DE IMPORTANCIA EN LA ARQUITECTURA, LA ATICA O CUADRADA , GOTICA ...ETC.ETC.



La **COLUMNA ÁTICA** o **CUADRADA**, que consta de Capitel de la misma forma y con Esgucio, su fuste afecta la figura de un Paralelepípedo alargado, terminando su Base en dos escalones planos y cuadrados.



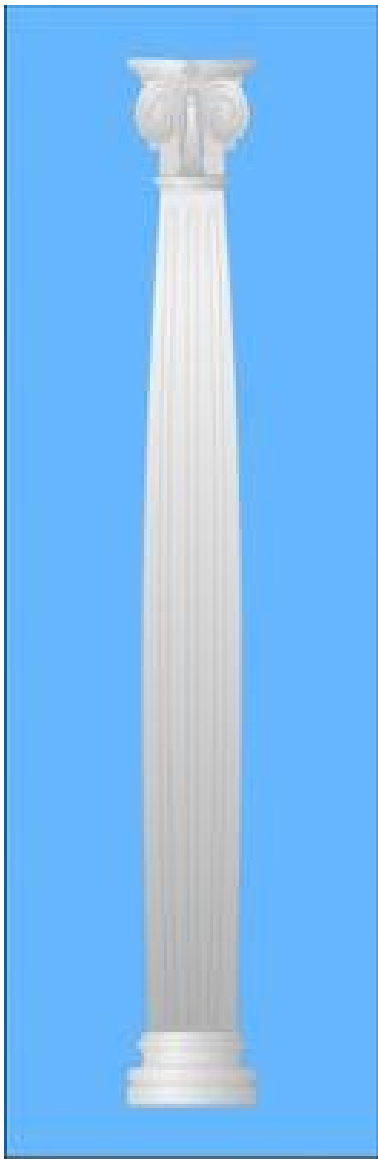

Columna gótica

ALTURA

BASE

240 cm

36 cm

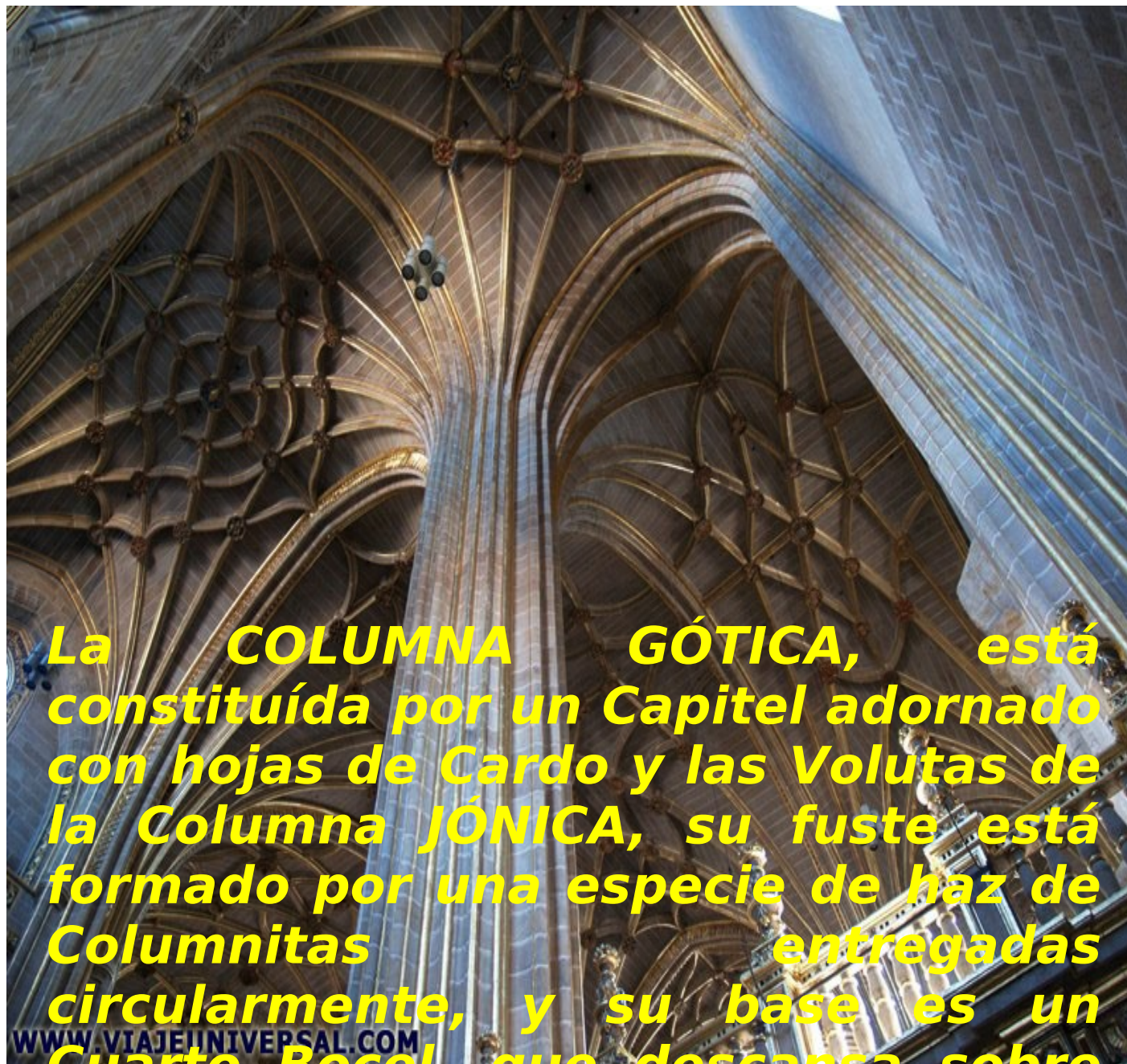

La COLUMNA GÓTICA, está constituida por un Capitel adornado con hojas de Cardo y las Volutas de la Columna JÓNICA, su fuste está formado por una especie de haz de Columnitas entregadas circularmente, y su base es un Cuarto Bocel, que descansa sobre una Blanca cuadrada

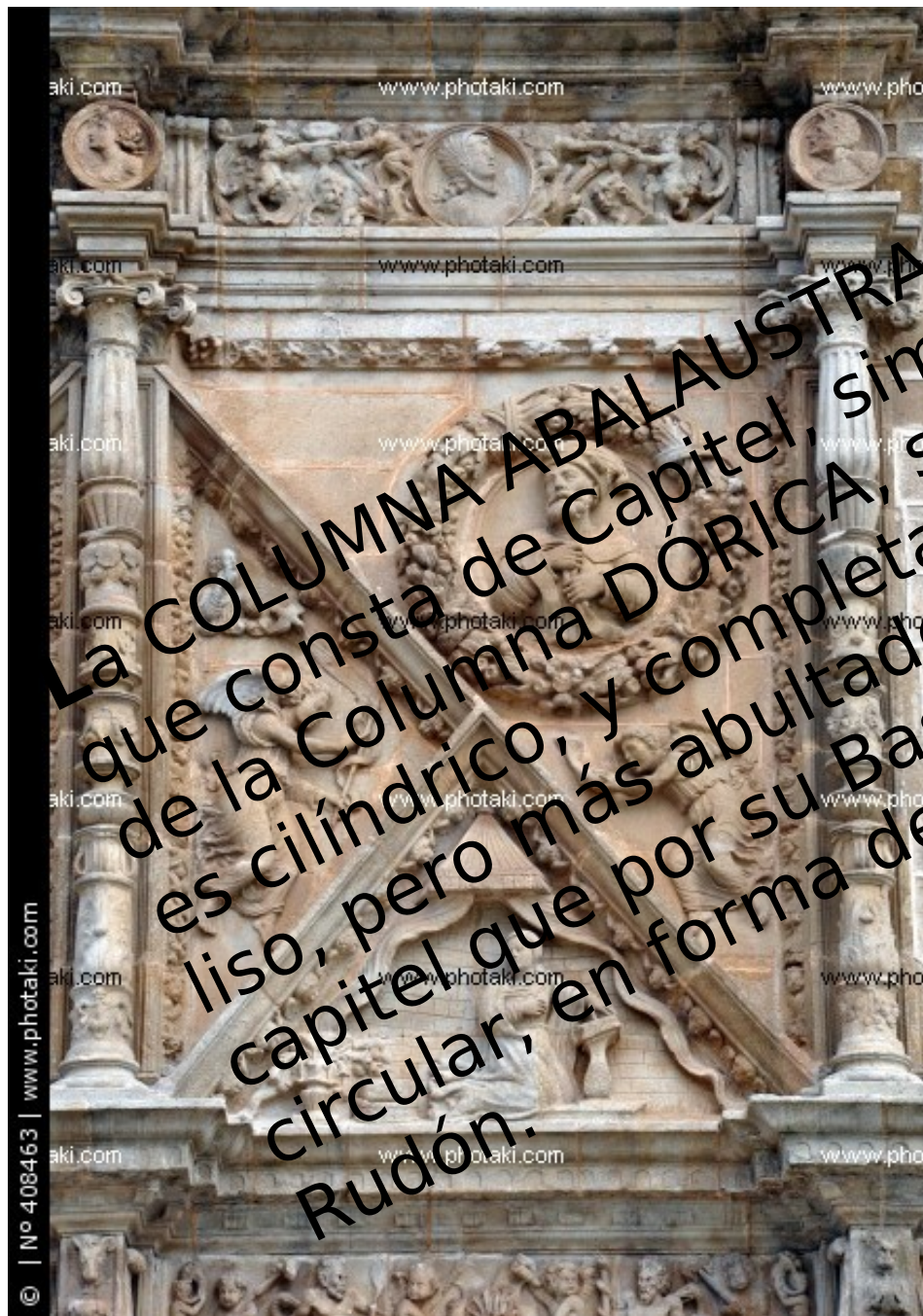

La COLUMNA ABALAUSTRADA, que consta de Capitel, similar al de la Columna DÓRICA, su fuste es cilíndrico, y completamente liso, pero más abultado por el capitel que por su Base que es circular, en forma de Toro o Rudón.



Columna adosada

Pilar o columna que sobresale de un muro

La **COLUMNA ENTREGADA** o **EMBEBIDA**, puede ser de los órdenes ya descritos, pero su característica consiste en que se encuentra embutida en los muros hasta la mitad, por lo mismo, es todo lo que



Uno de los grandes signos formales de la plenitud barroca fue la columna salomónica, también conocida por denominaciones como torsa, mosaica o jerosolimitana en alusión simbólica a las que precedían del Templo de Salomón.

La COLUMNA SALOMÓNICA, es aquella cuyo Capitel es casi idéntico al de la COLUMNA TOSCANA, pero adornado con Calículos y Bandas, su fuste va ascendiendo en forma de Espiral, dando comúnmente se Seis hasta Ocho vueltas, desde su Base que es cilíndrica en Cuarto Bocel Inverso, hasta su Capitel.



Por último, tenemos a la **COLUMNA AISLADA EXENTA o SUELTA**, y es la que como su nombre lo indica, no sirve de soporte a ningún Techo o Edificio, tampoco se encuentra introducida en los Muros, ni mucho menos sirve de Adorno o Decoración de las Construcciones; pero sí puede pertenecer a cualquiera de los **ÓRDENES Arquitectónicos** anteriormente descritos; y aún de los que en nuestros tiempos se han creado y que son los siguientes **TIPOS**:

El Egipcio, el Persa, el Asirio, el Gregoriano, el Bizantino, el Árabe, el Ojival, el Italiano (antiguo y moderno), el Francés, el Imperio, el Flamenco, el Turco y el Indio; que hacen un total de **VEINTISIETE ÓRDENES DE COLUMNAS**, aún cuando también conocemos otros **DOS TIPOS** más, que pudiera decirse que tienen su origen en la arquitectura americana, porque nos referimos a las **COLUMNAS AZTECA Y MAYA**, mismas que vienen a aumentar el número a **VEINTINUEVE ÓRDENES DISTINTOS EN LA ARQUITECTURA**.



F I N